

De afmetingen van een pleziervaartuig bepalen of het schip gecertificeerd moet worden. Er zijn twee criteria, wanneer het schip valt onder één van deze criteria dan zal het schip moeten worden gecertificeerd.

1. Vaartuigen met een lengte (L) van 20m of meer:
 - Lengte (L) over de stevens, zonder aangehangen roer, boegspriet of zwemplateau
2. Vaartuigen waarvan het product van de lengte (L), breedte (B) en diepgang (T) meer dan 100m³ bedraagt.
 - Lengte (L) over de stevens
 - Maximale breedte (B) op de huid
 - Maximale diepgang (T) op zoet water, zonder kiel of hak en met volle tanks

Onderstaande afbeelding verduidelijkt welke maten er precies genomen moeten worden bij de berekening van het volume product $L \times B \times T$.

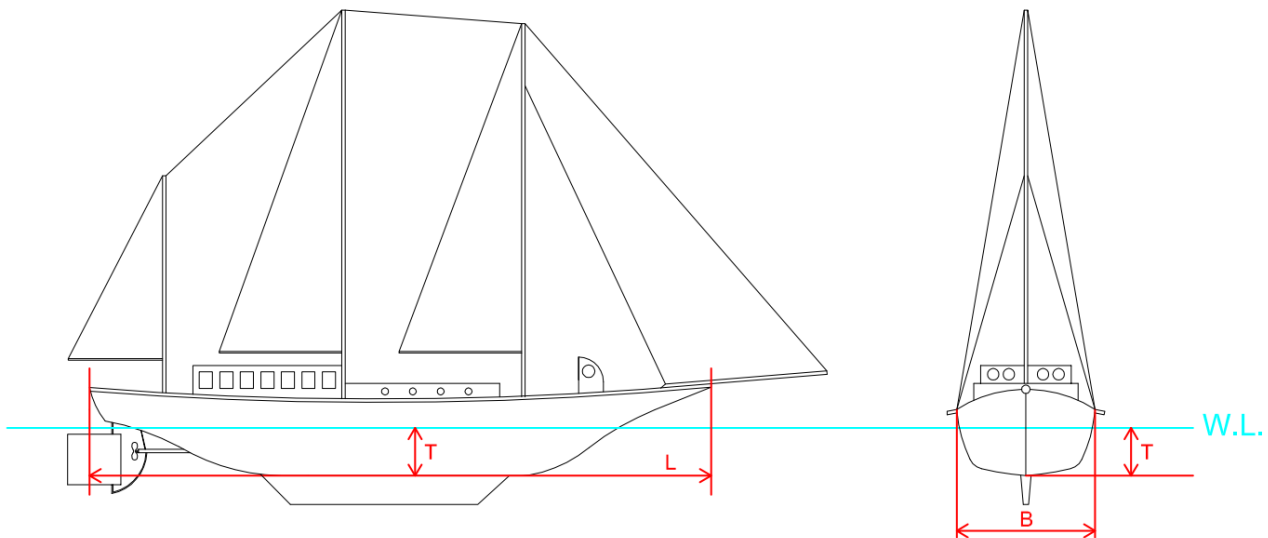

Let op: Het product van $L \times B \times T$ is niet hetzelfde als de werkelijke waterverplaatsing van het schip of de waterverplaatsing welke in de meetbrief van het schip staat. De grote van het product van $L \times B \times T$ dient u zelf te bepalen. Indien u twijfelt over de certificering dan kunnen wij een meting uitvoeren.

Pleziervaartuigen die voor het eerst gecertificeerd worden, worden als nieuw pleziervaartuig gezien en moeten geheel voldoen aan hoofdstuk 26 van het ES-TRIN (Europese richtlijn). Vanaf 1 januari 2020 is versie 2019-1 van kracht. Voor schepen gebouwd onder CE vervallen een aantal eisen die vanuit de CE al zijn getoetst.